

受賞作品の展示について【10月1日から】【重要】

(WCSS World Championship Series)

WASA 世界建築学生賞 2022 (国際コンペ) の WLS World League Series (予選審査) が 9 月 1 日に開催されました。予選審査を通過した 100 作品を大会公式サイトで公開しております。WCSS World Championship Series (2次審査) では世界中の建築家、大学教員、建築学生から投票と質疑を行っていただき、World Championship Medal の選出を行います。世界投票は GoogleForm を用いて世界中の価値観を簡単にシェアできるようにしています。展示へのご参加と用票のご協力をお願いいたします。

WEB 作品展示の構成について

リーグの選択 (作品に応じて能力別にカテゴリライズしています)

【Banner】投票フォーム

【Banner】コメントフォーム

■【予選審査概要】

予選審査では AIGA (AI genius architect-G1-Version14) によるデータベースを基にした客観的な審査を行い、設計者の能力を高精度に分析し設計能力を数値化しました。採点后、設計者が最も得意としている10種類のリーグから選定し、100 作品の選定を行いました。

- All League-15 作品 ... 設計提案において提案内容から表現技法、思考力や創造力、他特殊性質など**作品の完成度**を競うリーグです。
(1位 - Genius architect Medal) (2位 - Master architect Medal) (3位~15位 - Best Selection Award)
- One League-11 作品 ... 設計提案において思考力や創造力、他特殊性質などの**提案内容**のみの総合的な能力を競うリーグです。
(1位 - Genius production Medal) (2位 - Master production Medal) (3位~15位 - Best Selection Award)
- Two League-11 作品 ... 設計提案において思考力や創造力、他特殊性質などの**表現技法**のみの総合的な能力を競うリーグです。
(1位 - Genius presentation Medal) (2位 - Master presentation Medal) (3位~15位 - Best Selection Award)
- A League-9 作品 ... **設計提案の背景や社会への応答、時代性、批評性等のコンセプト**と作品全体の一貫性の総合的な能力を競うリーグです。
(1位 - Genius solution Medal) (2位 - Master solution Medal) (3位~15位 - Best Selection Award)
- B League-9 作品 ... **敷地の都市や周囲における歴史的や文化的、物理的なコンテキスト**と作品全体の一貫性の総合的な能力を競うリーグです。
(1位 - Genius context Medal) (2位 - Master context Medal) (3位~15位 - Best Selection Award)
- C League-9 作品 ... **建築全体の用途や部分的な機能、事業や運営スキーム**と作品全体の一貫性の総合的な能力を競うリーグです。
(1位 - Genius building Medal) (2位 - Master building Medal) (3位~15位 - Best Selection Award)
- D League-9 作品 ... **設計手法や造形手法、更新手法等の建築形態におけるプロセス**と作品全体の一貫性の総合的な能力を競うリーグです。
(1位 - Genius maniera Medal) (2位 - Master maniera Medal) (3位~15位 - Best Selection Award)
- E League-9 作品 ... **プロポーションや構成要素の形態、空間構成、構造などの形性質**と作品全体の一貫性の総合的な能力を競うリーグです。
(1位 - Genius Form design Medal) (2位 - Master Form design Medal) (3位~15位 - Best Selection Award)
- F League-9 作品 ... **内外空間、ランドスケープ、インテリア、マテリアル等の空間性**と作品全体の一貫性の総合的な能力を競うリーグです。
(1位 - Genius Space design Medal) (2位 - Master Space design Medal) (3位~15位 - Best Selection Award)
- G League-9 作品 ... **アクティビティやコミュニティ、シークエンスや五感に関する空間体験**と作品全体の一貫性の総合的な能力を競うリーグです。
(1位 - Genius Human design Medal) (2位 - Master Human design Medal) (3位~15位 - Best Selection Award)



WASAWorld Architecture Student Award Executive Committee

Zenkoku Kenkomi .JAPAN

World Architectural Design Laboratory

WASA World Architecture Student Award

WASA 世界建築学生賞

WCSS ワールドチャンピオンシップ戦 投票トーナメント

(WCS World Championship Match Voting Tournament)

■【2次審査概要】

2次審査 (WCSS World Championship Series) の審査は、よりグローバルで多様な視点から審査を行うため、世界投票の合計スコアによって決めます。3 ページのトーナメント票から各リーグごとで上位 1 作品から 3 作品を選定し、最終的に合計スコアによって金賞・銀賞・銅賞を決定します。【Scoring rules】に基づき投票者によって一票の重みづけを行い、【Voting regulation】に従い審査を行います。

Voting regulation	Scoring rules
I…投票やコメントは、出展者も含めてすべての人が行うことができます。 II…投票は【Vote】のGoogleフォームから投票できます。 III…投票は 100 作品の中から 5 作品を選出することができます。 IV…コメントや質疑、アドバイスは、【Comment】のGoogleフォームからできます。 V…コメントに関しては設計者に配慮してコメントを行ってください。 VI…コメントは簡単な感想から具体的な指摘も行うことができます VII…2重投票や投票の誘導などの不正投票があった場合はすべてのスコアが放棄されます。	<ul style="list-style-type: none"> ・建築家、大学教授 ----- 満点スコア ×15× (5 票) ・ゼネコン、組織設計設計部 ----- 満点スコア ×5.0× (5 票) ・WCSS (ワールドチャンピオンシップ戦) 出場者 ----- (My score) ×5× (5 票) ・WLS (ワールドリーグ戦) 出展者 ----- (My score) ×3× (5 票) ・建築学生 (大学院) ----- 満点スコア ×2.0× (5 票) ・建築学生 (大学・短大) ----- 満点スコア ×1.5× (5 票) ・建築学生 (専門学校) ----- 満点スコア ×1.0× (5 票) ・建築以外の一般 ----- 満点スコア ×0.5× (5 票)

■2次審査 WCSS の出場者は、WEB 作品展示会場のフォームリンクではなく、下記のGoogleフォームから自分以外の作品に対して投票と評価を行ってください。

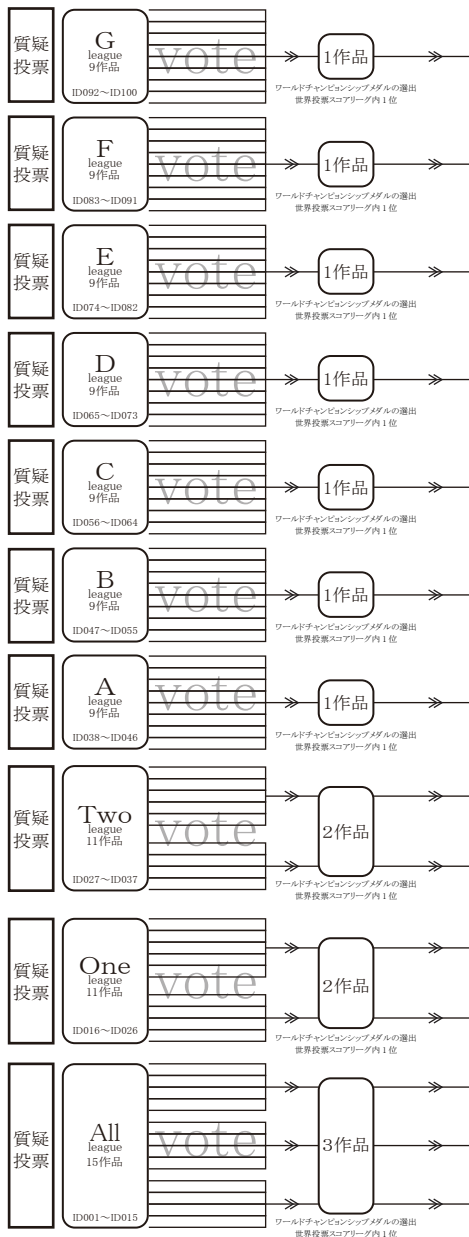

■【2次審査世界投票】

WCSS の 2 次審査は世界投票によって行われます。投票は世界中の建築学生や建築家、教授、設計者から行われ 1 人 5 票まで投票でき 1 票の重み付けが行われます。皆様のご参加をお待ちしております。また、コメントや質疑等も募集しております。様々な地域から意見や価値観を交換できる場を目指しています。積極的なご参加もお待ちしております。

作品公開：準備ができ次第公開を開始

投票期間：10 月 1 日～11 月 1 日

- 銀賞 ワールドチャンピオンシップメダルの選出
世界投票スコア 2 位
- 金賞 ワールドチャンピオンシップメダルの選出
世界投票スコア 1 位
- 銅賞 ワールドチャンピオンシップメダルの選出
世界投票スコア 3 位

■【受賞者選出方法】

AI 予選審査では新精密採点の算出に加え、作品に最も適したリーグを 10 種類のリーグから自動的に選定致します。WEB 作品展示会場ではリーグ別に作品を展示し世界投票を行い投票の総得点数によって賞状の選定を致します。展示作品は予選審査の得点順に掲載されます。リーグ別の賞状選定方法は下記のダイアグラムの通りに行います。

■【受賞結果・賞状発送】

受賞結果：11 月 1 日公開

受賞結果は WEB サイトによって公開しメールを使って通知いたします。賞状は国際郵便によって 11 月 1 日から発送作業を行います。COVID-19 の影響により賞状が発送できない地域や発送に遅れが生じる可能性がございます。



WASAWorld Architecture Student Award Executive Committee

Zenkoku Kenkomi .JAPAN

World Architectural Design Laboratory

WASA World Architecture Student Award

WASA 世界建築学生賞

WASA 世界建築学生賞 作品展示アクセスについて

(WCS World Championship Match Voting Tournament)

受賞作品展示会場は期間内のアクセス集中と画像や動画、その他様々なアプリケーションを使用する為、動作が乱れる可能性があります。下記の注意事項を基に快適な環境で作品を閲覧していただくよう各自ご配慮をお願いいたします。投票期間は10月1日23:59-JSTから11月1日23:59-JSTとなっています。また作品の閲覧は10月1日から継続的に公開いたします。皆様の投票とコメント、次回大会の参加、今後の設計能力の向上を期待しております。

WEB 作品展示のアクセスについて



【STEP1】「WASA 世界建築学生賞」で検索

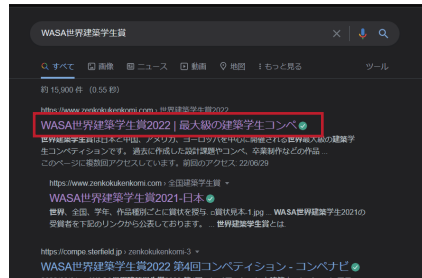

【STEP2】大会公式サイトを選択しクリック

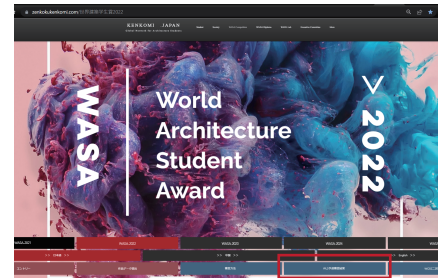

【STEP3】WLS 予選審査結果をクリック

【WEB】受賞作品ページ（二次審査ページ） 予選審査を通過した100作品を公開し投票やコメントを行うことができます。

<https://www.zenkokukenkomi.com/wls%E5%8F%97%E8%B3%9E%E4%BD%9C%E5%93%81>

【GoogleForm 投票】回答期間10月1日～11月1日まで 下記のリンクから5作品の投票をお願いします。

https://docs.google.com/forms/d/e/1FAIpQLSeWpKSLpy9_ECZU6UbG3d_RkP85-BBNLpRPkslteBoigZbZpQ/viewform?usp=sf_link

【GoogleForm コメント】回答期間10月1日～11月1日まで

下記のリンクから100作品の中で気になった作品に質疑コメントをお願いします。

https://docs.google.com/forms/d/e/1FAIpQLScsG3VfgiYRUTjDR7Ai_kbG67pp2RiEuRPUDWSiiYhVWVofEA/viewform?usp=sf_link

閲覧環境について

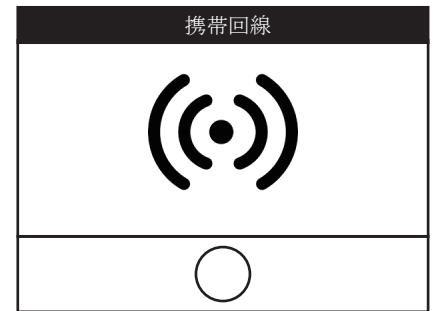
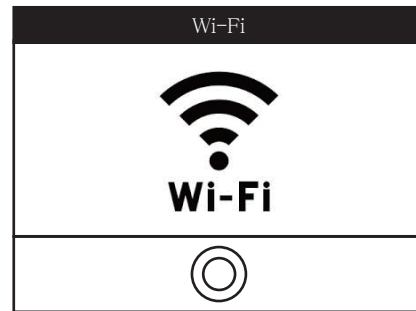
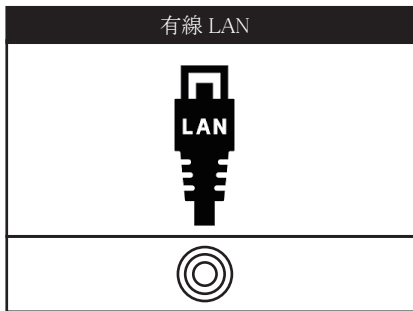

閲覧デバイスについて

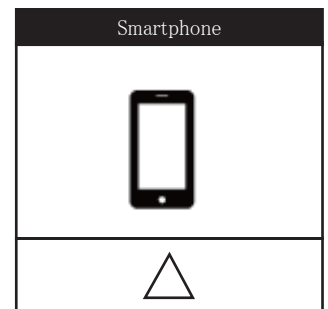
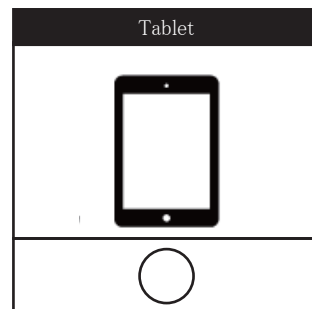
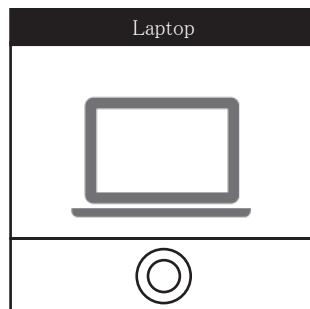
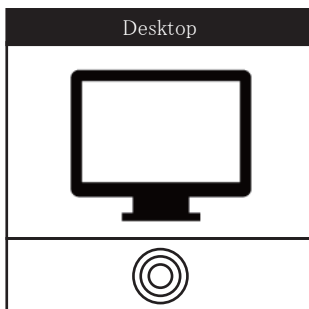

WASAWorld Architecture Student Award Executive Committee

Zenkoku Kenkomi .JAPAN

World Architectural Design Laboratory

WASA World Architecture Student Award

WASA 世界建築学生賞